

Istruzioni e prescrizioni di sicurezza di posa in Opera del cartongesso su Solaio Kaldo®

1. Il sistema di finitura in cartongesso montato su struttura metallica in direzione perpendicolare ai pannelli di EPS denominati Kaldo, è rappresentato come in figura:

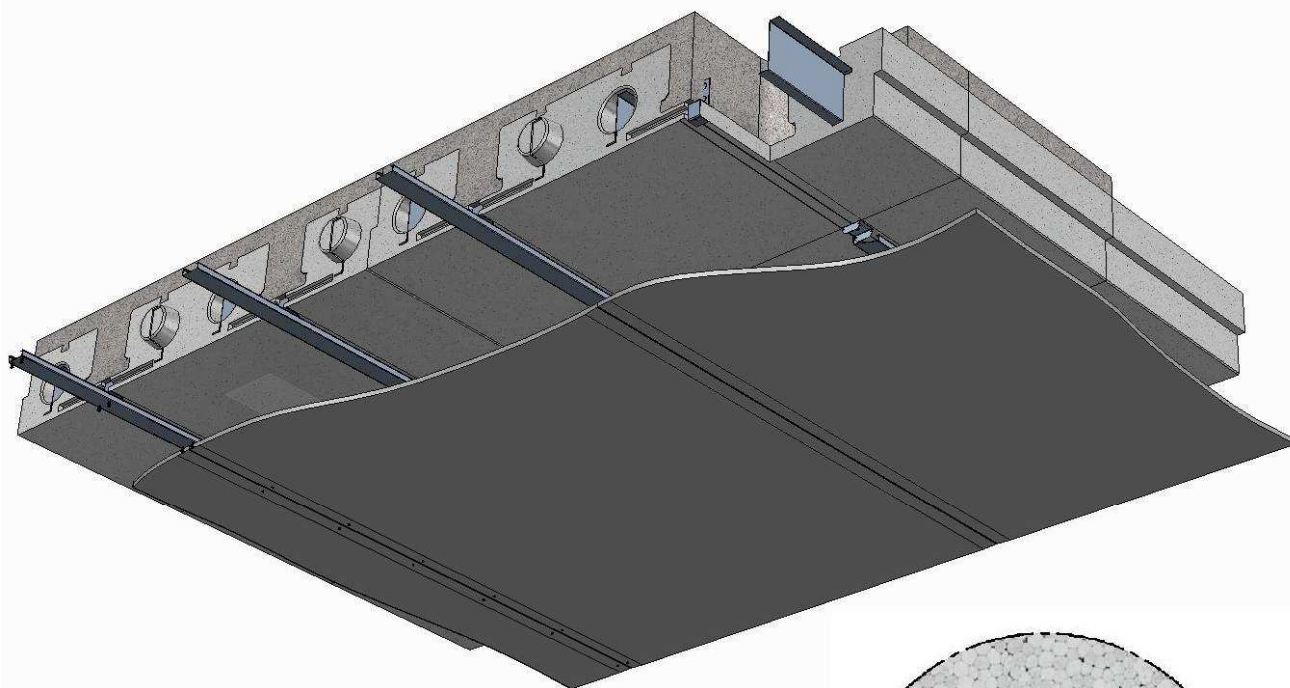

- 1) Cavaliere
- 2) Profilo a "C"
- 3) Cartongesso
- 4) Vite da Cartongesso

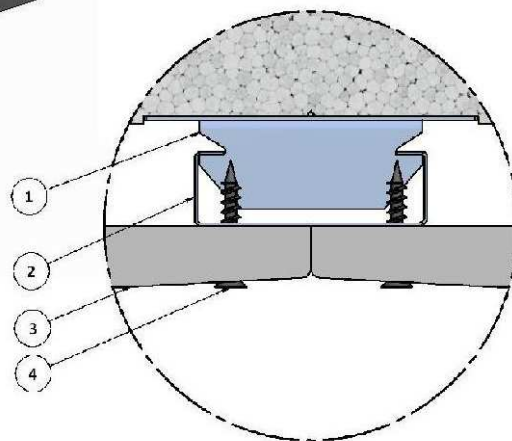

ISZ001/11

Rev. 0 del 18 MAR 11

2. Prima della messa in opera, è necessario assicurarsi che tutti gli elementi (supporti prefilettati, profili, ecc) siano intatti e non presentino anomalie o deformazioni che possano compromettere la posa in opera degli elementi stessi;
3. Osservare scrupolosamente i seguenti obblighi:



Maneggiare gli elementi con cura e muniti di guanti di protezione



Durante la posa in opera indossare abbigliamento in grado di proteggere il corpo da abrasioni ed oggetti contundenti



Durante la posa in opera indossare adeguate scarpe anti-infortunistiche



Durante la posa in opera indossare l'elmetto di protezione

4. Verificare di avere tutta l'attrezzatura necessaria per il posizionamento degli elementi.

5. FASE DI POSIZIONAMENTO DEL CAVALIERE

In corrispondenza del supporto prefilettato del solaio (Fig. 1), si andrà a fissare con un trapano elettrico (Fig. 2) il cavaliere con una vite autofilettante diametro 4.2 mm (Fig. 3);



Fig. 1



Fig. 2



Fig. 3

6. A) FASE AGGANCIO PROFILO - CAVALIERE

Una volta fissato il Cavaliere, si andrà a posizionare il profilo a “C” al di sopra degli stessi (Fig. 4) e, applicando una pressione lo si farà agganciare al cavaliere (Fig. 5);

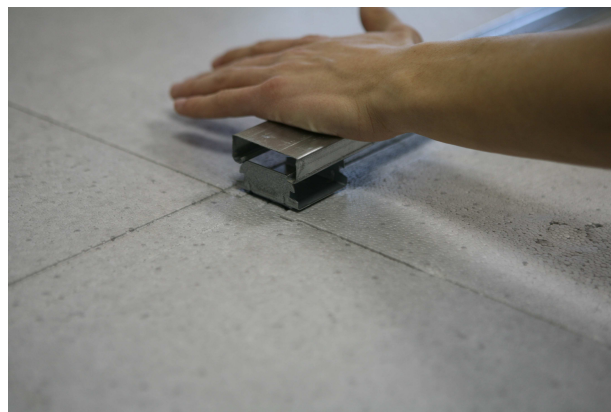

Fig. 4



Fig. 5

7. FISSAGGIO DEL CARTONGESSO SUL CAVALIERE

Una volta agganciati i profili al cavaliere, si andranno a fissare su di essi i pannelli in cartongesso con apposite viti (Fig. 6);



Fig. 6

8. VARIE ALTEZZE

A seconda del tipo di cavaliere e del tipo di profilo a "C", è possibile realizzare altezze diverse secondo le varie esigenze della clientela (Fig. 7, 8, 9).



Fig. 7



Fig. 8



Fig. 9